

# Compacteuse Briqueteuse PM2H

Briquettes	
Diamètre	70 mm

Capacité de compactage	
Aluminium	110 Kg/h
Acier	300 Kg/h

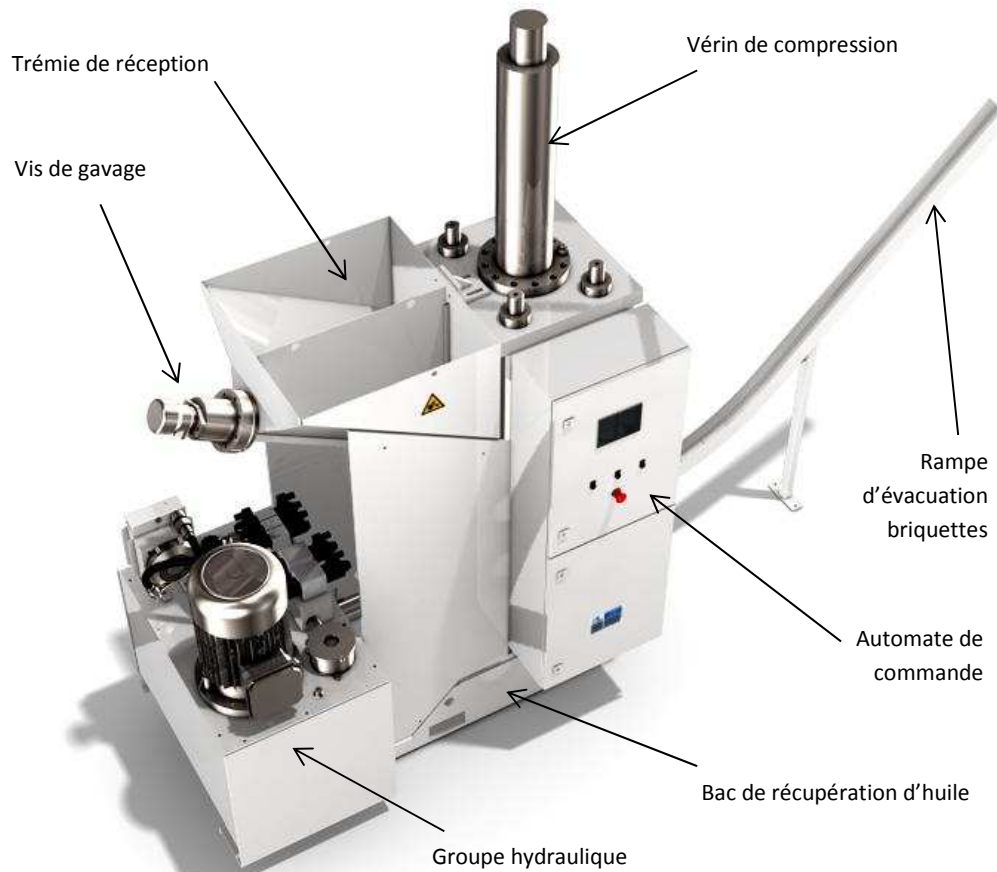

Caractéristiques	
Puissance En Tonnes	60 T
	80 T
Puissance Electrique KW	5.5 KW
	9 KW
Compressions Kg/cm2	1559
	2079

Modèles PM2H	
PM2 60TH Aluminium / acier	1559 Kg/cm <sup>2</sup>
PM2 80TH Forte pression	2079 Kg/cm <sup>2</sup>

Equipements de Série	
Trémie	✓
Vis de gavage	✓
Automate Siemens	✓
Rampe évacuation	✓
Groupe Hydraulique	✓

En option	
Trémie 1 m3 à 2.5 m3	
Automate Schneider	
Réchauffeur	
Broyeur	
Convoyeur	
Nettoyeur soufflage	
Bac rétention	

Avantages	
1.	Encombrement réduit
2.	Construction robuste
3.	Fortes pressions
4.	Vis hydraulique
5.	Outillages traités
6.	Maintenance aisée
7.	Récupération liquide
8.	ROI très rapide

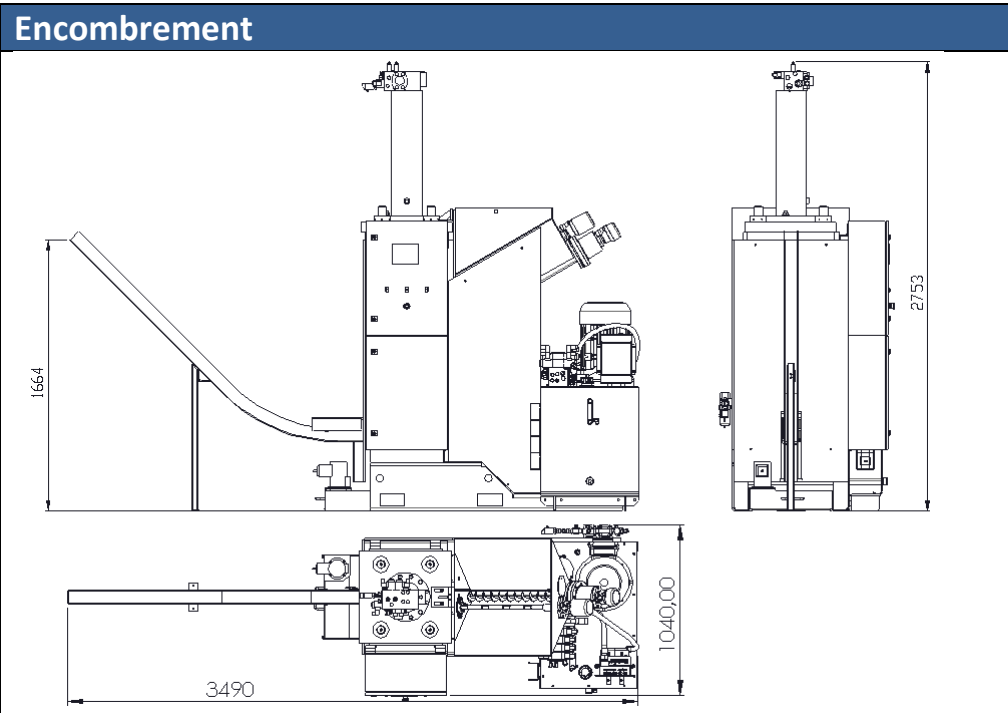

## AL INDUSTRIE

49 route de Gannat BP 15 03140 CHANTELLE France  
 Tél : 33 (0)4 70 56 58 74 Fax : 33 (0)4 70 56 59 40  
 contact@al-industrie.com www.al-industrie.com